

**ESC500**

***motostar***

# Notice Simplifiée

# INSTALLATION

## Côtes d'implantation

Identifier le point de fixation de l'étrier portail et établir celui de l'étrier pilier en respectant les dimensions indiquées sur le dessin et dans le tableau.

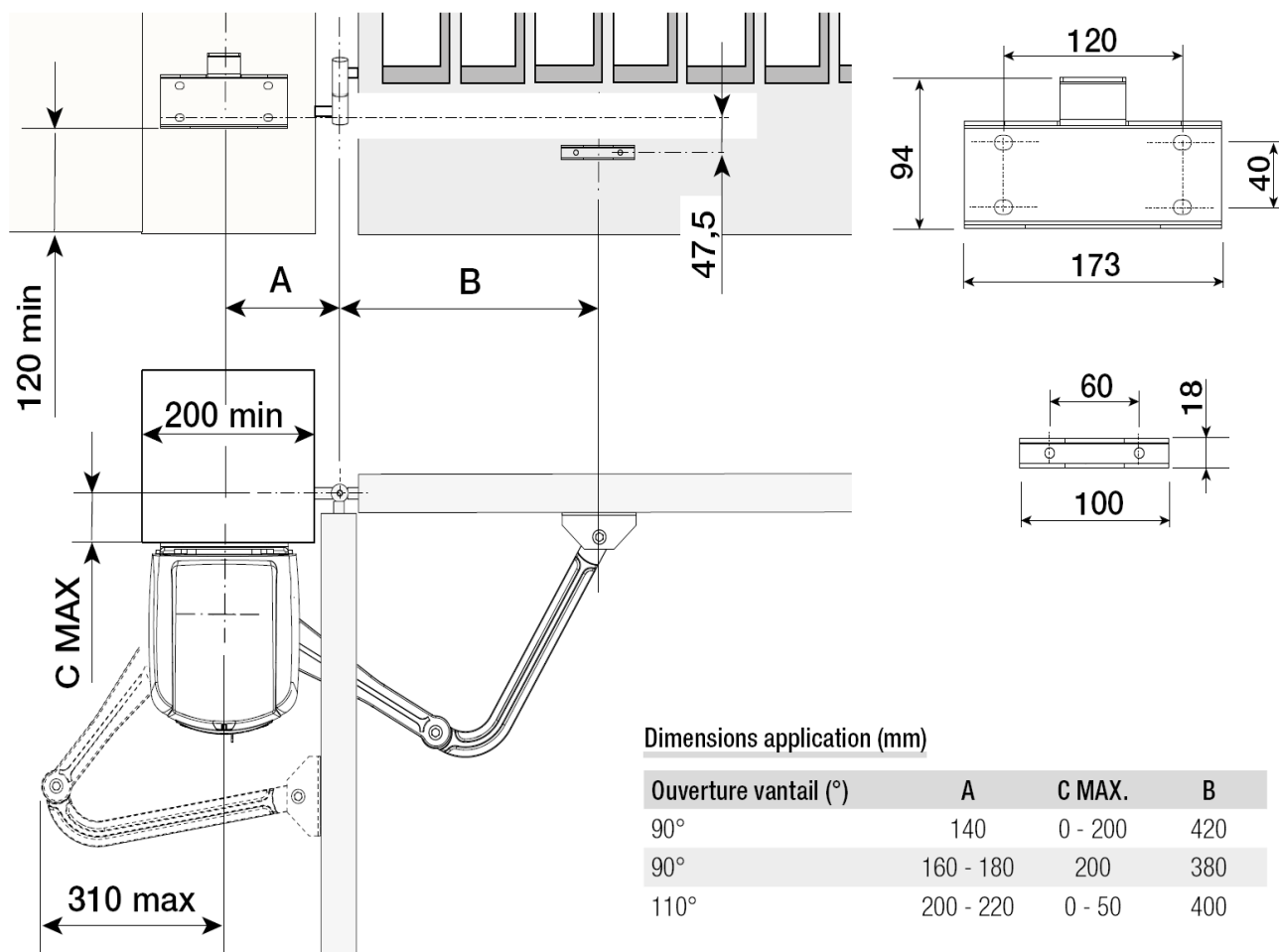

## Déverrouillage et ouverture du capot

Mettre hors tension avant d'effectuer cette opération.

Le déblocage manuel de l'automatisme peut provoquer un mouvement incontrôlé du portail si ce dernier présente des problèmes mécaniques ou s'il n'est pas équilibré.

### DÉBLOCAGE

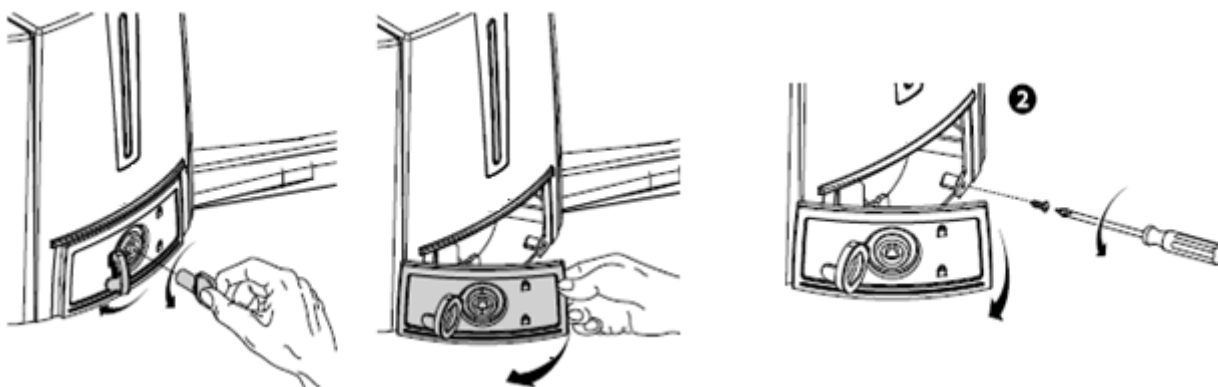

# Fixation et réglage des butées mécaniques

- Débloquer les motoréducteurs.

## En phase d'ouverture.

- Ouvrir complètement le vantail. Tracer une ligne au crayon sur la caisse au niveau du centre du bras (1)
- Fermer manuellement le vantail. Positionner la butée mécanique sous la caisse. Le signe sur la caisse doit correspondre à la rainure présente sur la butée comme illustré (2)
- Fixer la butée à l'aide de la vis (3).

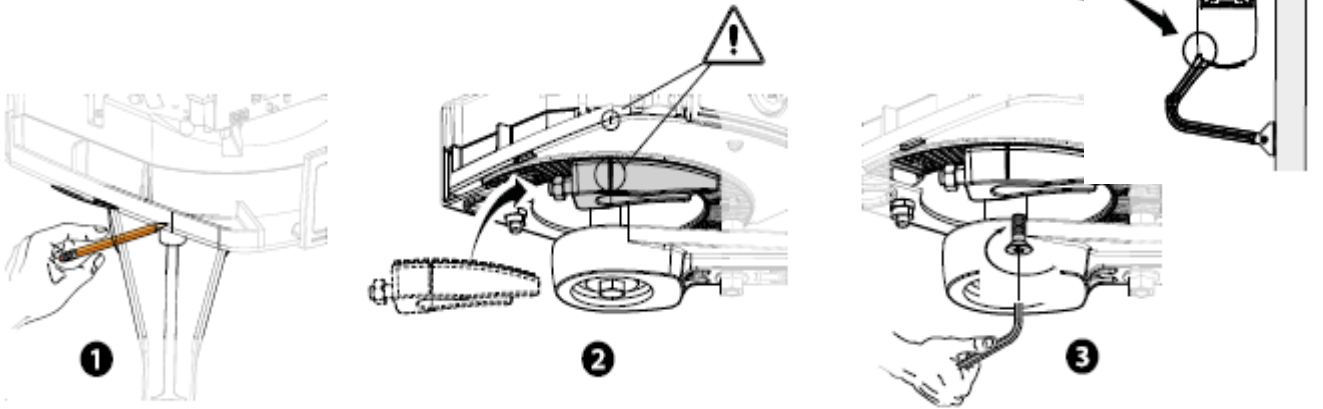

## En phase de fermeture.

- Ouvrir complètement le vantail. Tracer une ligne au crayon sur la caisse au niveau du centre du bras (1)
- Fermer manuellement le vantail. Positionner la butée mécanique sous la caisse. Le signe sur la caisse doit correspondre à la rainure présente sur la butée comme illustré (2)
- Fixer la butée à l'aide de la vis (3)

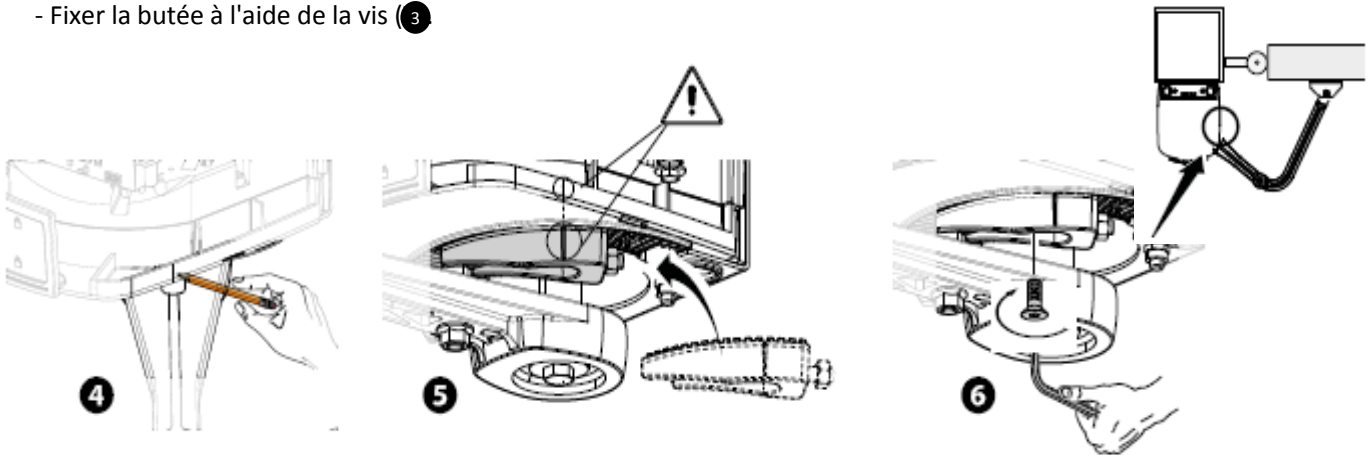

## Réglages fins

- Avec motoréducteur débloqué et vantail fermé, régler le goujon de la butée de fin de course de fermeture en le tournant dans le sens horaire ou anti-horaire (1)
- Fixer le goujon à l'aide de l'écrou (2)

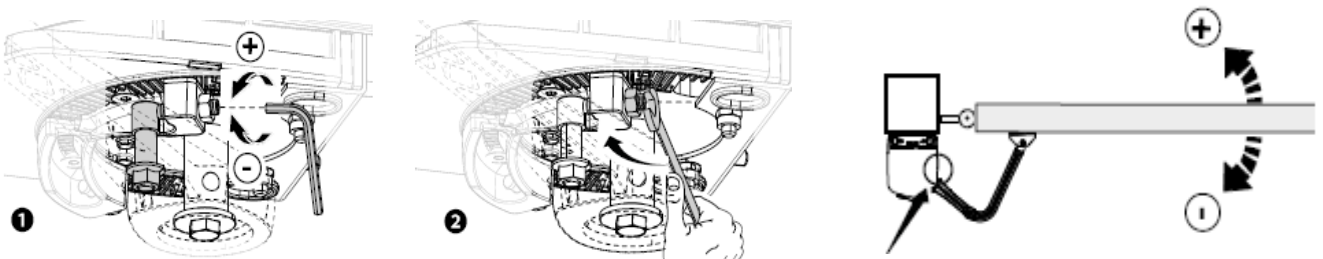

## Motoréducteurs

### Moteur qui se ferme en premier

Si ce moteur est situé à droite vu de l'intérieur, inverser le M et le N

ESC500

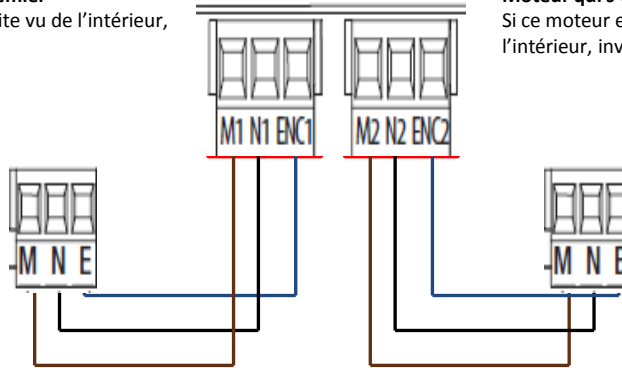

### Moteur qui s'ouvre en premier

Si ce moteur est situé à droite vu de l'intérieur, inverser le M et le N

ESC500CB

**ATTENTION : Inverser les bornes M et N pour le motoréducteur installé à droite (vue intérieur)**

## Raccordement des accessoires et commandes

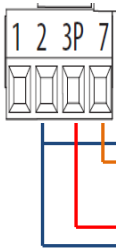

Ouverture et fermeture totale

Ouverture partielle

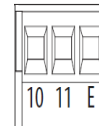
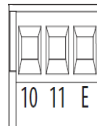

Alimentation accessoires  
24 V AC - 25 W max

## Accessoires de sécurité

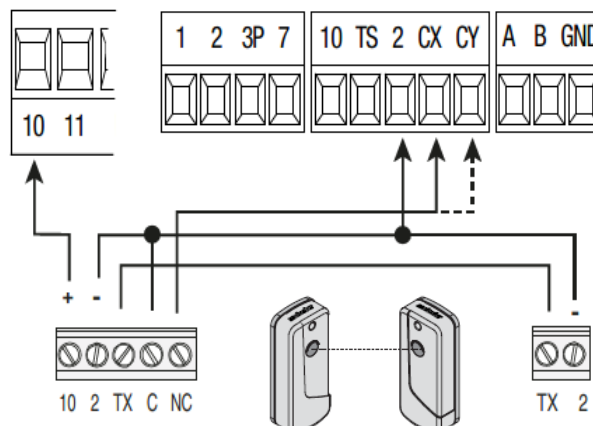

# PROGRAMMATION

## Descriptif des commandes

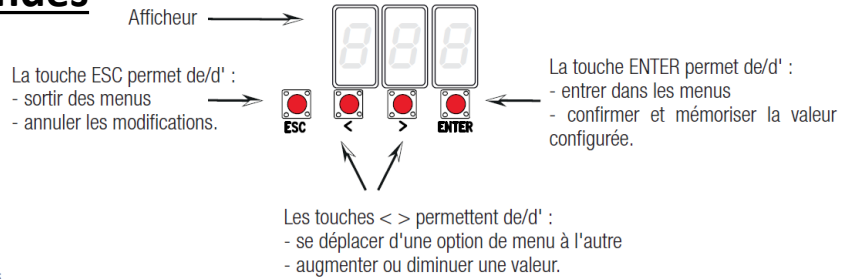

### ENTRER

Pour entrer dans le menu, maintenir la touche ENTER enfoncée pendant au moins une seconde.

### SORTIR

...pour sortir du menu, attendre 10 secondes ou appuyer sur ESC.

### SE DEPLACER

Pour choisir l'option de menu, se déplacer à l'aide des flèches...

Utiliser les flèches également pour se déplacer dans les sous-menus...

Se servir des flèches pour augmenter ou diminuer la valeur...

... puis appuyer sur ENTER.

... puis appuyer sur ENTER.

... puis appuyer sur ENTER pour confirmer...

## Fonctions à activées

### 1/ Sécurités

F 1	Arrêt total [1-2]	0 = Désactivée (par défaut) / 1 = Activée
F 2	Entrée [2-CX]	0 = Désactivée (par défaut) / 1 = C1 / 2 = C2 / 3 = C3 / 4 = C4 / 7 = C7 / 8 = C8
F 3	Entrée [2-CY]	0 = Désactivée (par défaut) / 1 = C1 / 2 = C2 / 3 = C3 / 4 = C4 / 7 = C7 / 8 = C8

Choisir l'option 0 pour désactiver les sécurités

### 2/ Réglages moteurs

A1	Type moteur	1 = (défaut) / 2 = ESC500CB - ESC500
Sélectionnez 2 pour configurer la carte électronique avec les motoréducteurs.		

## A 2 Test moteurs

0 = Désactivée / 1 = Activée

Test permettant de contrôler le sens de rotation des motoréducteurs (voir paragraphe TEST MOTEURS).

Vérifier le sens d'ouverture des moteurs. Entrée dans le menu A2 puis choisir l'option 1 et validé.

Maintenir enfoncée la touche indiquée par la flèche > et s'assurer que le vantail du deuxième motoréducteur (M2) effectue bien une manœuvre d'ouverture.

\* Si le vantail exécute une manœuvre de fermeture, inverser les phases du moteur.

Répéter la même procédure avec la touche indiquée par la flèche < pour contrôler le vantail du premier motoréducteur (M1).

## A 3 Auto-apprentissage de la course

0 = Désactivée / 1 = Activée

Réglage automatique de la course du portail (voir paragraphe AUTO-APPRENTISSAGE DE LA COURSE).

 Cette fonction n'apparaît qu'en cas d'activation de la fonction Encodeur.

Avant de régler la course, amener le portail à mi-course, s'assurer que la zone d'actionnement ne présente aucun obstacle et s'assurer de la présence d'une butée d'arrêt mécanique aussi bien à l'ouverture qu'à la fermeture.

**Les butées d'arrêt mécanique sont obligatoires.**

Important ! Durant le réglage, tous les dispositifs de sécurité seront désactivés.

Sélectionner A 3.

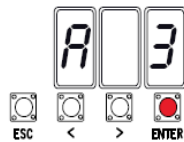

Appuyer sur ENTER pour confirmer.

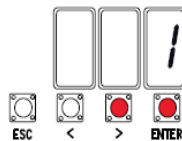

Sélectionner 1 et appuyer sur ENTER pour confirmer l'auto-apprentissage automatique de la course.

Le moteur 1 puis le moteur 2 vont se fermer entièrement.

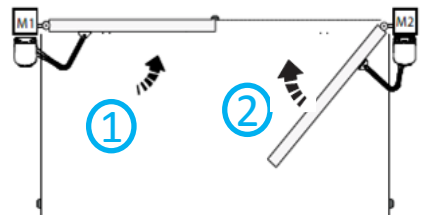
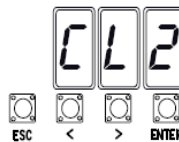
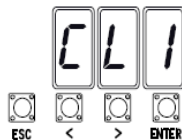

Le moteur 2 puis le moteur 1 s'ouvriront entièrement

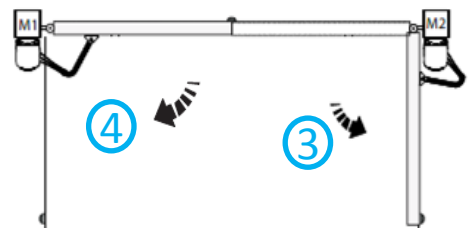
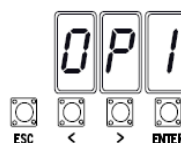

### 3/ Activation des photocellules

<b>F 2 Entrée [2-CX]</b>	0 = Désactivée ( <b>par défaut</b> ) / 1 = C1 / 2 = C2 / 3 = C3 / 4 = C4 / 7 = C7 / 8 = C8
--------------------------	--

Entrée NF – Possibilité d'associer : C1 = réouverture durant la fermeture pour photocellules, C2 = refermeture durant l'ouverture pour photocellules, C3 = arrêt partiel, C4 = attente obstacle, C7 = réouverture durant la fermeture pour bords sensibles, C8 = refermeture durant l'ouverture pour bords sensibles.

 La fonction C3 (arrêt partiel) n'apparaît qu'en cas d'activation de la fonction F 19 (Temps fermeture automatique).

Après avoir câblé le contact des photocellules (C-NC) entre les bornes 2 et CX, il faut activé la fonction de réouverture pendant la fermeture.

**Choisir l'option 1 pour activer la sécurité**

### 4/ Enregistrement télécommande

<b>U1 Saisie utilisateur</b>	1=Commande pas-à-pas (ouvre-ferme) / 2=Commande séquentielle (ouvre-stop-ferme-stop) / 3=Commande ouvre seulement / 4=Commande partielle
------------------------------	--

Saisie jusqu'à un max de 25 utilisateurs et association à chacun d'eux d'une fonction au choix parmi celles prévues. La saisie doit être effectuée avec l'émetteur ou autre dispositif de commande (voir le paragraphe SAISIE UTILISATEUR AVEC COMMANDE ASSOCIÉE)

Choisir l'option désirée et appuyer sur ENTER pour confirmer...

... un numéro de 1 à 25 clignotera pendant quelques secondes.

Envoyer le code depuis l'émetteur. Associer le numéro à l'utilisateur inséré.

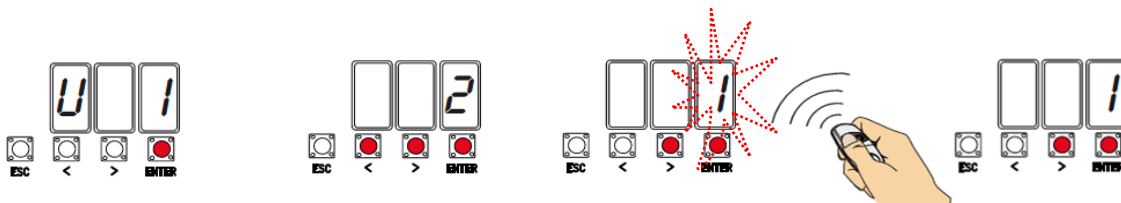

**Recommencer la même procédure pour la deuxième télécommande**

#### **L'installation est prête à fonctionner**

Un essai de fonctionnement (ouverture et fermeture) peut être réalisé avec une télécommande.  
Des options de configuration du système sont réalisable (cf page suivantes)

## Câblage centrale

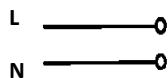

ALIMENTATION 230v

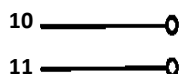

Sortie 24V (ac) alimentation accessoires  
(max 37 W)

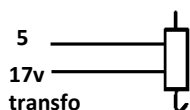

Connexion serrure (12V – 15W Max)  
sélectionner 2 au moyen de la fonction F 10

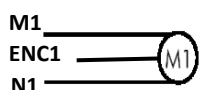

Moteur 1 (retardé à l'ouverture)

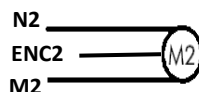

Moteur 2 (retardé à la fermeture)



Sortie 24V 25W max en mouvement (ex:  
clignotant) cf fonction 18



Lampe témoin (24V 3W) « portail ouvert » cf  
fonction 10

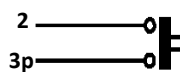

Bouton poussoir (NO) pour ouverture  
partielle (ouverture 2ème moteur)

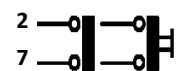

Bouton poussoir (NO) ouverture/fermeture  
contact radio

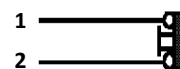

Bouton poussoir de stop (NF)

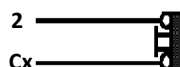

Contact (NF) de sécurité cf  
fonction 2

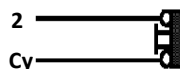

Contact (NF) de sécurité cf  
fonction 3

# Fonctions programmable

- F 1 - Fonction arrêt total (1-2) (0=désactivée – 1=activée)
- F 2 - Fonction associée à l'entrée 2-CX (0 = Désactivée; 1 = C1; 2 = C2; 3 = C3; 4 = C4; 7 = C7; 8 = C8)
- F 3 - Fonction associée à l'entrée 2-CY (0 = Désactivée; 1 = C1; 2 = C2; 3 = C3; 4 = C4; 7 = C7; 8 = C8)
- F 5- Fonction test sécurité (0 = Désactivée; 1 = CX; 2 = CY; 3 = CX+CY)
- F 6- Fonction action maintenue (0=désactivée; 1=activée)
- F 7 - Modalité commande sur 2-7 (0=ouvre/ferme; 1=ouvre/stop/ferme)
- F 8 - Modalité commande sur 2-3P (0=ouverture piéton; 1= ouverture partiel )
- F 9 - Fonction détection obstacle avant démarrage (0=désactivée ; 1=activée)
- F 10 - Serrure électrique (0= désactivée ; 1 = ne pas utiliser; 2 = serrure électrique activée).
- F 11 - Désactivation Encodeur (0=encodeur activé; 1= encodeur désactivé)
- F 12 - Fonction départ ralenti (0=désactivée – 1=activée)
- F 13 - Fonction poussée en phase de fermeture (0=désactivée – 1=activée)
- F 14 - Désactivée (**défaut 1**) Ne pas modifier, fonction non disponible.
- F 16 - Fonction coup de bélier (0=désactivée – 1=activée)
- F 18 - Désactivée (**défaut 0**) Ne pas modifier, fonction non disponible.
- F 19 - Temps fermeture automatique (0=désactivée; 1= 1s; 2=2s; ...; 180=180s)
- F 20 - Temps fermeture automatique après ouverture partielle (0=désactivée; 1= 1s; 2=2s; ...; 180=180s)
- F 21 - Temps préclignotement (0=désactivée; 1= 1s; 2=2s; ...; 10=10s)
- F 22 - Temps fonctionnement (5= 5s; 6=6s; ...; **120=120s**)
- F 23 - Temps retard en ouverture (0=désactivée; 1= 1s; 2=2s; ...; 10=10s)
- F 24 - Temps retard en fermeture (0=désactivée; 1= 1s; 2=2s; ...; 25=25s)
- F 26 - Temps coup de bélier (**1= 1s; 2=2s**)
- F 27 - Temps serrure (**1= 1s; 2=2s; ...; 4=4s**)
- F 28 - Réglage vitesse de la course (60=60% de la vitesse moteur; ...; **100=100% de la vitesse moteur**)
- F 30 - Réglage vitesse de ralentissement (10=10% de la vitesse moteur; ...; **50=50% de la vitesse moteur**)
- F 33 - Réglage vitesse d'apprentissage (20=20% de la vitesse moteur; ...; **50=50% de la vitesse moteur**)
- F 34 - Sensibilité durant la course (10=sensibilité max; ...; **100=sensibilité min**)
- F 35 - Sensibilité durant le ralentissement (10=sensibilité max; ...; **100=sensibilité min**)

- F 36** - Réglage ouverture partielle (**10=10% de la course**; ...; 80=80% de la course)
- F 37** - Réglage point initial de ralentissement du motoréducteur M1 en ouverture (**25=25% de la course** cf fig 1)
- F 38** - Réglage point initial de ralentissement du motoréducteur M1 en fermeture (**25=25% de la course** cf fig 1)
- F 39** - Réglage point initial de rapprochement du motoréducteur M1 en ouverture (**5=5% de la course** cf fig 1)
- F 40** - Réglage point initial de rapprochement du motoréducteur M1 en fermeture (**5=5% de la course** cf fig 1)
- F 41** - Réglage point initial de ralentissement du motoréducteur M2 en ouverture (**25=25% de la course** cf fig 1)
- F 42** - Réglage point initial de ralentissement du motoréducteur M2 en fermeture (**25=25% de la course** cf fig 1)
- F 43** - Réglage point initial de rapprochement du motoréducteur M2 en ouverture (**5=5% de la course** cf fig 1)
- F 44** - Réglage point initial de rapprochement du motoréducteur M2 en fermeture (**5=5% de la course** cf fig 1)
- F 46** - Configuration nombre de moteurs (**0=M1+M2**; 1=M2)
- F 49** - Désactivée (**défaut 0**) Ne pas modifier, fonction non disponible.
- F 50** - Désactivée (**défaut 0**) Ne pas modifier, fonction non disponible.
- F 51** - Désactivée (**défaut 0**) Ne pas modifier, fonction non disponible.
- F 56** - Désactivée (**défaut 1**) Ne pas modifier, fonction non disponible.
- F 63** - Désactivée (**défaut 6**) Ne pas modifier, fonction non disponible.
- F 65** - Désactivée (**défaut 0**) Ne pas modifier, fonction non disponible.
- F 66** - Désactivée (**défaut 0**) Ne pas modifier, fonction non disponible.
- F 67** - Désactivée (**défaut 0**) Ne pas modifier, fonction non disponible.
- F 68** - Désactivée (**défaut 0**) Ne pas modifier, fonction non disponible.
- U 1** – Saisie utilisateur avec commande associée (1 = ouverture-fermeture/ 2 = ouverture-arrêt-fermeture-arrêt /  
3 = Commande ouverture uniquement / 4 = Commande partielle)
- U 2** – Annulation d'un utilisateur
- U 3** – Annulation des utilisateurs (0 = Désactivée / 1 = Élimination de tous les utilisateurs)
- A 1** - Type moteur (**1 = défaut** / 2 = ESC500CB – ESC500). Sélectionner toujours **2**.
- A 2** - Test moteur (**0 = Désactivée** / 1 = Activée)
- A 3** - Auto-apprentissage de la course (**0 = Désactivée** / 1 = Activée)
- A 4** – Reset paramètres (0 = Désactivée / 1 = Activée)
- A 5** - Nombre manœuvres (0 = Nombre de manœuvres effectuées; 1= ne pas utiliser)  
Permet de visualiser le nombre de manœuvres effectuées (001 = 100 manœuvres ; 010 = 1000 manœuvres;  
100 = 10000 manœuvres ; 999 = 99900 manœuvres)
- H 1** - Version logiciel

# Illustration des zones et des points de ralentissement et de rapprochement

Les zones de la course et les points de ralentissement et de rapprochement sont testés selon les paramètres des Normes Techniques EN 12445 et EN 12453 en ce qui concerne la compatibilité des forces d'impact générées par le vantail en mouvement.

- A = Zone de mouvement à vitesse normale.
- B\* = Zone de mouvement au ralenti.
- C = Zone d'intervention de l'encodeur avec inversion du mouvement.
- D = Zone d'intervention de l'encodeur avec arrêt du mouvement.
- E = Point initial de ralentissement en ouverture de M1.
- F = Point initial de ralentissement en fermeture de M1.
- G = Point initial de ralentissement en ouverture de M2.
- H = Point initial de ralentissement en fermeture de M2.
- I\*\* = Point initial de rapprochement en fermeture de M1.
- L\*\* = Point initial de rapprochement en fermeture de M2.
- M\*\* = Point initial de rapprochement en ouverture de M1.
- N\*\* = Point initial de rapprochement en ouverture de M2.
- O = Butées d'arrêt.

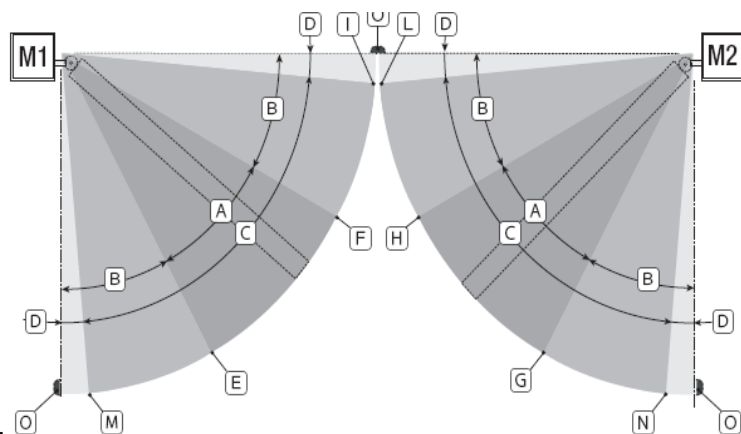

- \* Minimum 600 mm de la butée d'arrêt.
- \*\* Configurer le pourcentage de rapprochement par le biais de la fonction F 39 - F 40 pour le premier moteur (M1) et de la fonction F43 - F44 pour le deuxième moteur (M2) de manière à obtenir une distance inférieure de 50 mm par rapport au point de butée d'arrêt.

## Les messages d'erreur apparaissant à l'écran.

- E 1 - L'auto-apprentissage de la course a été interrompu par l'activation du bouton d'ARRÊT
- E 2 - Auto-apprentissage de la course incomplet
- E 3 - Encodeur cassé
- E 4 - Erreur test services
- E 7 - Temps de fonctionnement insuffisant
- E 9 - Obstacle à la fermeture
- E 10 - Obstacle à l'ouverture
- E 11 - Nombre maximum d'obstacles détectés
- E 14 - Erreur de communication série
- E 17 - Erreur du système sans fi l
- E 18 - Le système sans fi l n'a pas été configuré

***motostar***

**FIN**